

Gamme : Accessoire sanitaire

Réf : 37910 - Distributeur de savon PRESTO 915

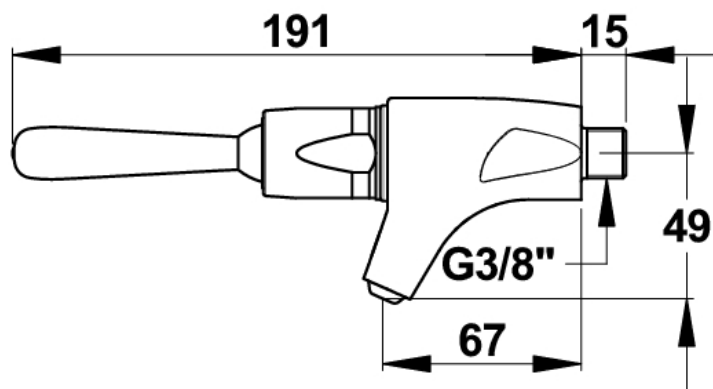

> Débit :

- Dose de savon distribuée : Environ 2 cm³

> Alimentation :

- Arrivée mâle 3/8" (12x17)

> Capacité :

- Sur réservoir centralisé

> Fonctionnement :

- Par simple action sur la manette omnidirectionnelle (déclenchement souple)

> Matière et couleur de finition :

- Corps et composants en laiton avec traitement nickel-chrome

> Repère :

- Pion jaune et marquage électrochimique « Soap – savon » sur bouton poussoir

> Normes / Agréments :

- Laiton corps et composants conforme à NF EN1982/ NF EN 12164 / NF EN 12165
- Traitement de surface Nickel-chrome selon NF EN12540
- Résistance au brouillard salin neutre (NSS) : 200 h selon NF ISO 9227

Ce document n'est pas contractuel ; nous nous réservons le droit de modifier les caractéristiques de nos produits sans préavis. Toutes nos marques et tous modèles sont déposés.

